

Ficha técnica

MONTANA

Datos Generales



Artículo : BL 125

Nombre : MONTANA

Descripción : Mochila con compartimento principal, bolsa frontal, correas ajustables y asa superior para agarre.

Material : Loneta / Algodón

Método de impresión : Bordado-Grabado Láser-Serigrafía

Especificaciones

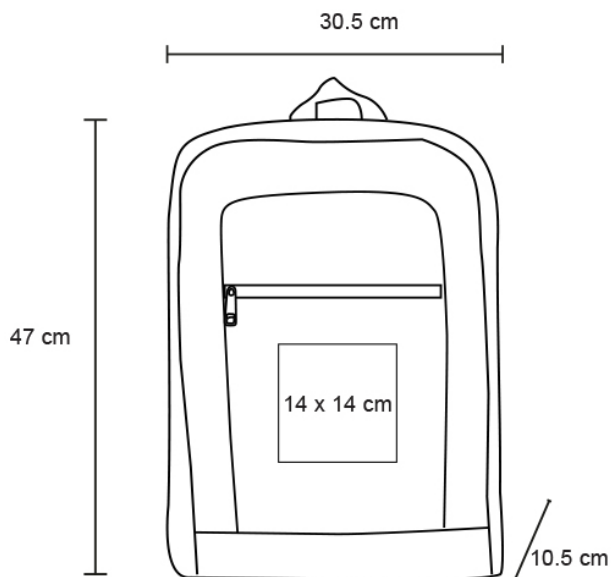

Alto : 47.00 cm.

Ancho : 30.50 cm.

Piezas x caja : 100 pzas.

Medidas Caja : SIN DATO

Peso caja : 25.0 kg.

Area de impresión : 14 x 14 cm

Url 360°

<https://orbitvu.co/share/Q5UdNAGjcKyhtCaRjqAonX/5300997/360/view>